

Reservlösning 2021-03-30

Johan Palmqvist



2021-03-30

Agenda 2021-03-30

- Status NLL
- Frågor och svar
 - Hur sker kommunikation gällande att planerade och oplanerade avbrott för NLL startar och upphör?
 - Hur hanteras dubbletter som uppstår vid otillgänglighet?
 - Finns er analys gällande att enbart tillåta nya förskrivningar i reservlösningen tillgänglig?
 - Vad händer med varningar som skickats i svaret vid en förskrivning om svaret ej nådde klienten? Kommer de med vid omsändning?
- Nästa steg
- Övriga frågor

Status NLL



Frågor och svar



Hur sker kommunikation gällande att planerade och oplanerade avbrott för NLL startar och upphör?

- Alla avbrott aviseras i RSS:
 - <https://www.ehalsomyndigheten.se/driftinformation/rss/>
- Ickeplanerade avbrott Trafikljus läggs ut på <https://www.ehalsomyndigheten.se/driftinformation/> och SMS/Mejl skickas ut till aktörer. *För att läggas till i listan för utskick kontaktar man EHM servicedesk.*
- Planerade avbrott aviseras på myndighetens hemsida

Driftinformation

Här kan du se om E-hälsomyndighetens tjänster är i drift.

- [Så här gör du som är apotekskund om du inte kan hämta ut e-recept.](#)
- [Så här gör du som arbetar på apotek om apoteket inte kan expediera e-recept.](#)
- [Så här gör du som arbetar inom hälso- och sjukvården om e-receptlistan inte fungerar.](#)

! Recepttjänsten har för närvarande störningar.
Just nu upplever vi vissa problem med recepttjänsten. Felaktning pågår.
[Se tillgänglig driftinformation för Recepttjänsten](#)

✓ VARA-tjänsten är i full drift.
VARA-tjänsten är i full drift.
[Se tillgänglig driftinformation för VARA-tjänsten](#)

✓ Inrapportering/statistik är i full drift.
Statistiktjänsten är i full drift.
[Se tillgänglig driftinformation för Inrapportering/statistik](#)

**Hur hanteras dubletter som uppstår vid
otillgänglighet?**



Request-id för dubblettkontroll

- Header-parameter X-Request-ID
 - Nytt unikt ID för varje nytt anrop
 - Samma ID återanvänds vid omsändning
- Dubblettkontroll sker i NLL för relevanta anrop:
 - Skapa/registrera förskrivning (vård/apotek)
 - Registrera uttag (apotek)
 - Registrera uttag pappersrecept (apotek)

Exempel omsändning

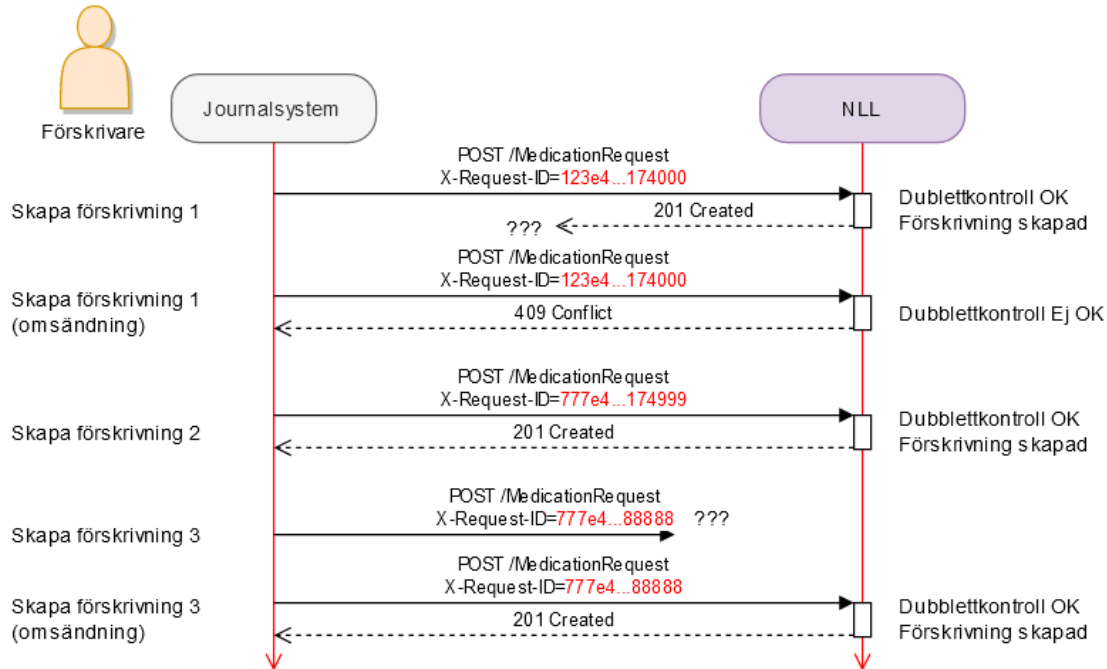

Finns er analys gällande att enbart tillåta nya förskrivningar i reservlösningen tillgänglig?:

Nej, fördjupad analys pågår

- En ny förskrivning kan godkännas och registreras utan beroende av något tidigare tillstånd eller uppgift i Nationella läkemedelslistan – registreras på egna meriter – mycket låg sannolikhet att transaktion misslyckas givet kvalitetssäkrat vårdssystem
- Uppdatering av förskrivning (avsluta, makulera, förnya, ersätta) i Nationella läkemedelslistan ska av patientsäkerhetsskäl alltid ske med **hänsyn tagen** till senaste version. Detta kan inte säkras vid längre avbrott i kommunikation. Uppdatering ska alltid utgå från så färsk information som möjligt.
- Vid tillämpning av reservlösningen ökar risken över tid att förskrivning har ändrats av annan
- ”Korrekt” transaktion kan misslyckas pga annan transaktion hann före (annan förskrivare, apotek eller registervård)
- Misslyckad transaktion rapporteras sent i efterhand.
- Saknas möjlighet att korrekt prioritera eventuella transaktioner i kö på en förskrivning. Risk att multipla transaktioner kan initieras då det saknas återkoppling från Nationella läkemedelslistan.

**Vad händer med varningar som skickats i svaret
vid en förskrivning om svaret ej nådde klienten?
Kommer de med vid omsändning?**



Förskrivning - misslyckat svar, AFF-varningar

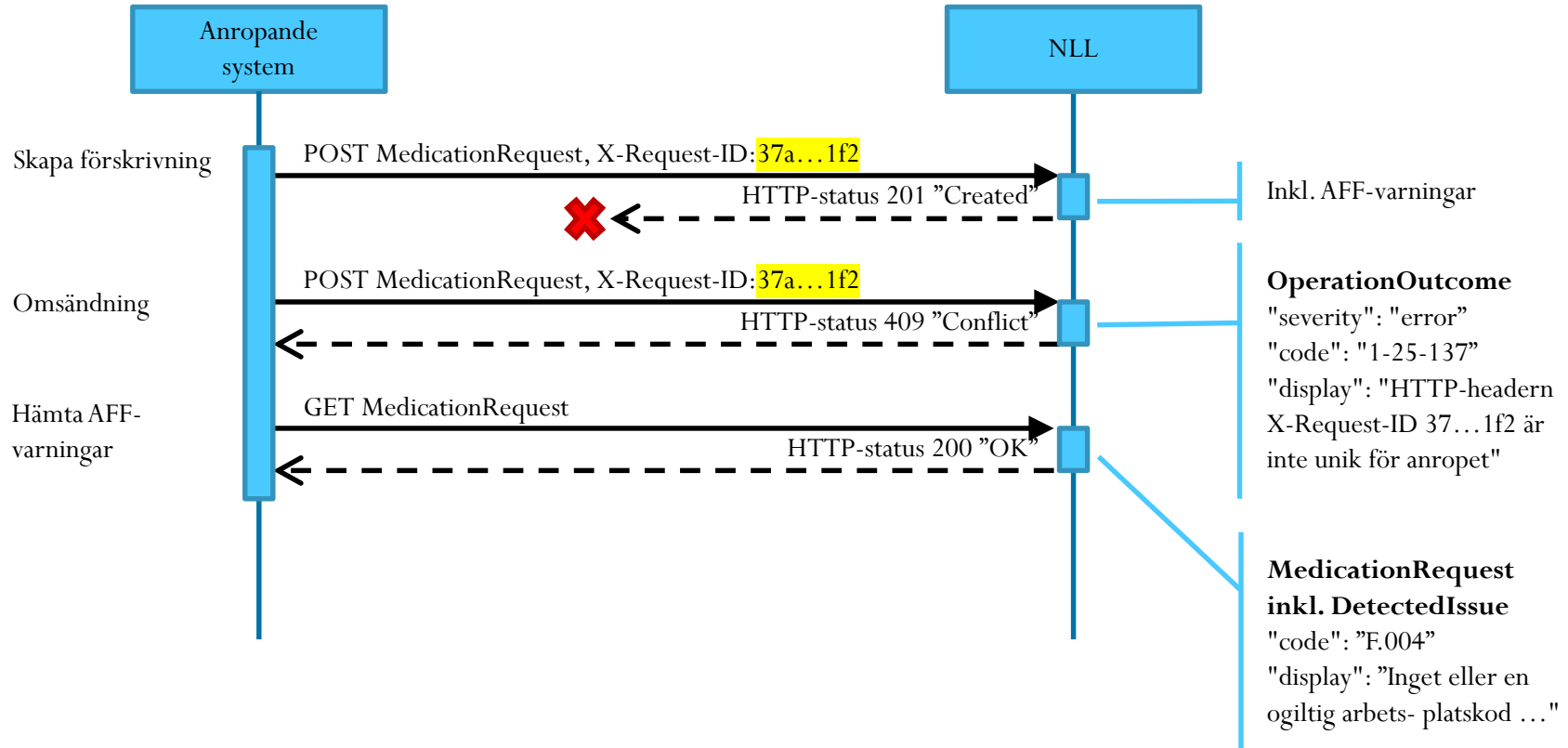

Uttag - misslyckat svar, AFF-varningar

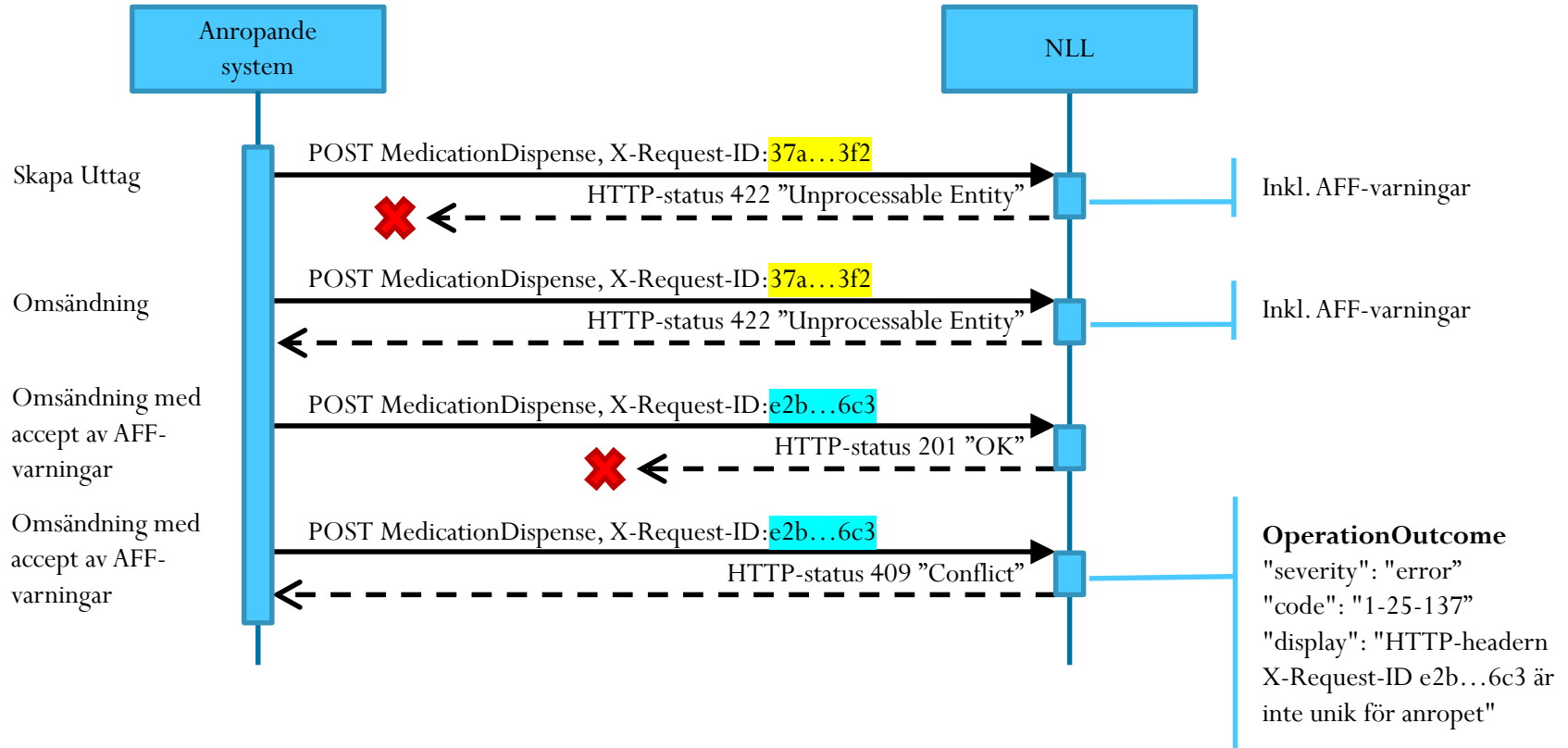

Nästa steg

- Publicering av specifikationer och mönster

Övriga frågor



Tack